

INOX 200

**STARKER HEBELIFT FÜR PHARMABRANCHE
UND LEBENSMITTELINDUSTRIE**

KRAFTVOLL, HYGIENISCH UND WASSERDICHT

Der INOX 200 wird aus elektropoliertem Edelstahl hergestellt und handhabt Lasten bis 200 kg. Er wurde für Branchen mit hohen Anforderungen an Sauberkeit und Hygiene entworfen (IP66) und wird daher beispielsweise in der Pharma- und der Lebensmittelindustrie eingesetzt.

Das Modell kann mit elektrischen oder manuellen Werkzeugen ausgestattet werden, um Rollen, Kisten oder Fässer zu bewegen - abhängig von der Hebeaufgabe. Der INOX 200 verfügt über eine Fernbedienung, eine Schutzvorrichtung gegen Überladung, eine Sicherheitskupplung, sowie eine Ladeanzeige.

Alle Werkzeuge für den INOX 200 bestehen aus Edelstahl und sind in verschiedenen Größen erhältlich. Drei Masthöhen können mit sechs verschiedenen Fahrwerken kombiniert werden.

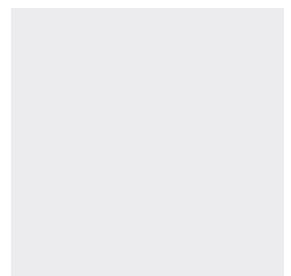
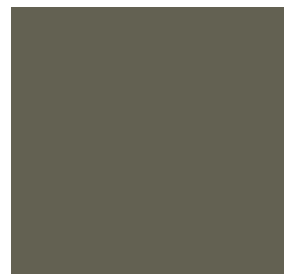
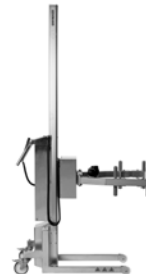

HOVMAND
LIFTING & MOVING TECHNOLOGY

INOX 200

BEINTYPEN

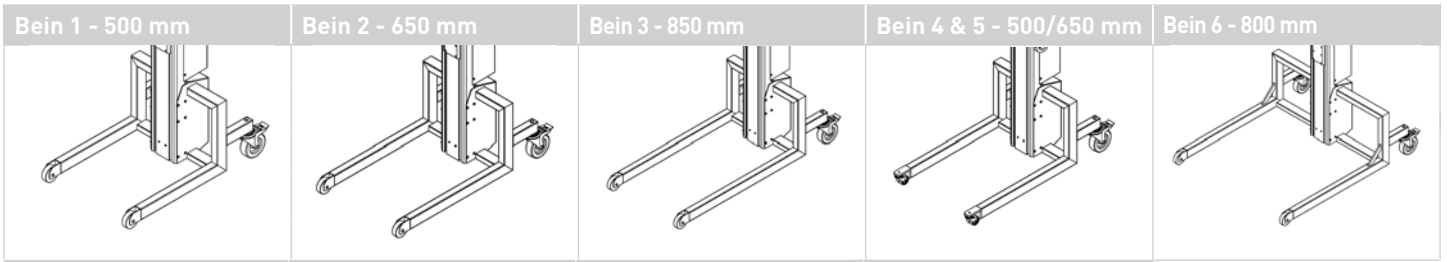

HEBEZEUGE

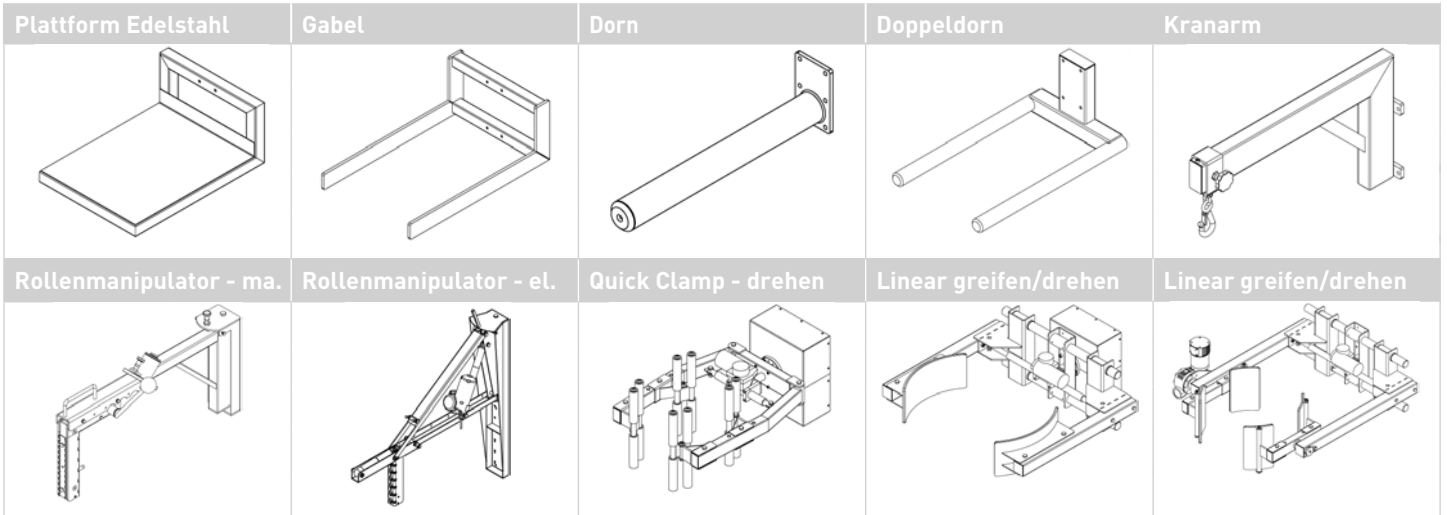

| Typ | Kapazität | Hubhöhe | Gesamthöhe | Hubgeschwindigkeit | Batterien | Gewicht |
|-------|-----------|---------|------------|--------------------|-----------|---------|
| | kg | mm | mm | mm/sek | V / AH | kg |
| 200 L | 200 | 1228 | 1610 | 125 | 24/18 | 67 |
| 200 M | 200 | 1598 | 1980 | 125 | 24/18 | 71 |
| 200 H | 200 | 2028 | 2410 | 125 | 24/18 | 76 |

RÄDER

Bein 1, Bein 2, Bein 3 und Bein 6:
Vorderräder, Starr Ø80 mm
Hinterräder, Lenkrollen Ø125 mm mit Fußbremse

Bein 4 und Bein 5 (max Traglast 130 kg):
Vorderräder, Doppellenkrollen Ø50 mm
Hinterräder, Lenkrollen Ø125 mm mit Fußbremse

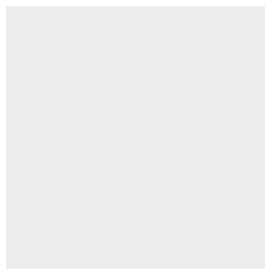

**SIEHE VIDEOS:
WWW.YOUTUBE.COM/HOVMANDIMPACT**

HOVMAND
LIFTING & MOVING TECHNOLOGY

HOVMAND GMBH • RUPERT-MAYER-STR. 44 • DE-81379 MÜNCHEN
HOVMAND A/S • RUSTKAMMERVEJ 10 • DK-4180 SORØ
TELEFON +49 (0) 89 785 76 76 0 • MAIL@HOVMAND.COM • WWW.HOVMAND.COM